



Formulario de pedido para sillas de Quadrugby :

Nombre y Apellido:

Dirección:

Ciudad, Población:

Código Postal:

País:

Teléfono: (Indicar Prefijos)

Correo Electrónico:

Comentarios Adicionales:

Fecha: día - mes - año

Razón Social y Tipo de Facturación Necesaria: A, B, C, otra.

Dirección de Facturación:

Dirección de Envío:

Código Postal:

Ciudad, Población, País de Envío:

1- Tipo de cuadro: **Ofensivo:** **Defensivo:** **Mid -Point:**

2- Medidas de ruedas: **24:** **25:** **26:**

3- Quiere ordenar las ruedas con la silla?: **Si:** **No:**

4- Si utiliza sus ruedas, nos las tiene que enviar para poder ajustarlas.
Le avisaremos dos semanas antes de comenzar con su silla.

5- Angulo del camber: (de 15 a 22 grados)

6- Luz interior ruedas: 7- Largo del cuadro:

8- Ancho ejes frontales: (standard 315 mm)

9- Centro de gravedad: 10- Altura trasera asiento:

11- Altura delant. asiento: 12- Profundidad asiento:

13- Distancia desde que termina el asiento a la tangente:

14- Ancho del asiento: 15- Ángulo del respaldo:

16- Altura del respaldo: 17- Altura de pies al piso:

18- Distancia del centro camber al frente zapatillas:

19- Puntaje o clasificación del usuario:

20- Peso: 21- Altura:

22- Comentarios Adicionales:

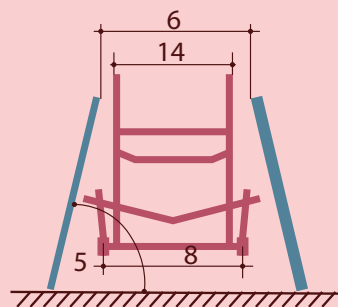
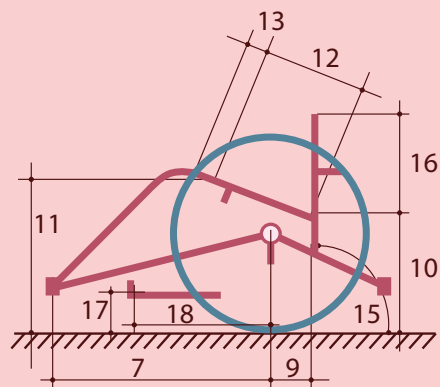

de Lorien S.A.

www.rodamax.com | info@rodamax.com

☎ 0800.333.0890 | +54 11 4382.0504